

AVANT INSTALLATION ÉLECTRIQUE DE L'APPAREIL, DÉBRANCHEZ LE COURANT !
GB/ TURN OFF THE POWER SUPPLY BEFORE FITTING AND CONNECTING THE FIXTURE TO ELECTRICITY!
ES/ ANTES DE LA INSTALACIÓN Y DE LA CONEXIÓN ELÉCTRICA DEL APARATO, ¡DESCONECTE LA CORRIENTE!
IT/ PRIMA DI INSTALLARE E COLLEGARE L'APPARECCHIO ALL'IMPIANTO ELETTRICO, STACCARE LA CORRENTE!
PT/ ANTES DA INSTALAÇÃO E LIGAÇÃO ELÉTRICA DO APARELHO, DESLIGUE A CORRENTE!
DE/ VOR DER INSTALLATION UND DEM ELEKTRISCHEN ANSCHLUSS DES GERÄTS DEN STROM ABSCHALTEN!
NL/ VÓOR DE INSTALLATIE EN DE ELEKTRISCHE AANSLUITING VAN HET APPARAAT DE STROOM UITSCHAKELEN!
PL/ PRZED MONTAŻEM I PODŁĄCZENIEM ZASILANIAELEKTRYCZ NEGO URZĄDZENIA, ODŁĄCZYĆ ŹRÓDŁO ZASILANIA!
RO/ ÎNAINTE DE A INSTALA ŞI CONECTA APARATUL LA INSTALAŢIA ELECTRICĂ, ÎNTRERUPEŢI CURENTUL!
GR/ ΠΡΙΝ ΑΠΟ ΤΗΝ ΤΟΠΟΘΕΤΗΣΗ ΚΑΙ ΤΗ ΣΥΝΔΕΣΗ ΤΗΣ ΣΥΣΚΕΥΗΣ ΣΤΟ ΗΛΕΚΤΡΙΚΟ ΔΙΚΤΥΟ, ΔΙΑΚΟΨΤΕ ΤΗΝ ΠΑΡΟΧΗ ΡΕΥΜΑΤΟΣ!

Ne pas jeter aux ordures ménagères, utilisez un point de collecte
GB/ Do not dispose of with domestic waste; use a collection point
ES/ No se debe tirar con los residuos domésticos, acuda a un punto de recogida
IT/ Non gettare con i rifiuti domestici, conferire il prodotto presso un centro di raccolta.
PT/ Não coloque no lixo doméstico, utilize um ponto de recolha
DE/ Nicht mit dem Hausmüll entsorgen, an eine Sammelstelle bringen.
NL/ Niet weggooien bij het huishoudelijk afval, maar wegbrengen naar een inzamelpunt
PL/ Nie wyrzucać z odpadami gospodarczymi, zwrócić do punktu zbiórki
RO/ A nu se arunca împreună cu resturile menajere. Predați-l la un punct de colectare
GR/ Να μην απορριφθεί στα οικιακά απορρίμματα, χρησιμοποιήστε ειδικό σημείο περισυλλογής

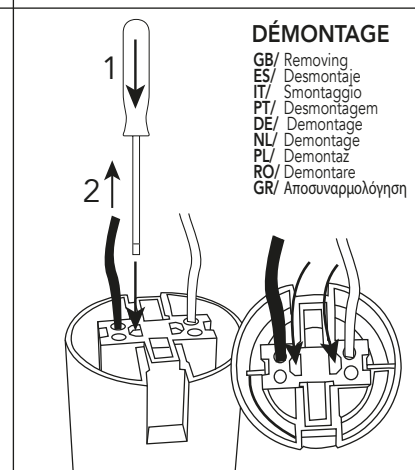
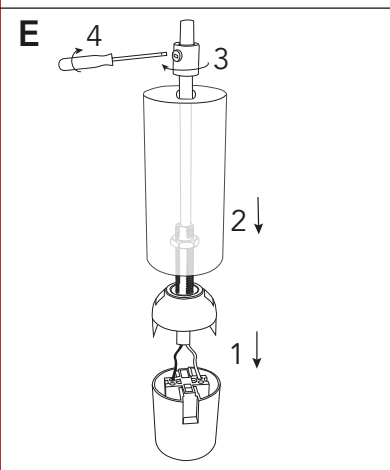

(N)
N = neutre, fil bleu
GB/ Neutral: blue wire
ES/ Neutro: cable azul
IT/ Neutro: filo blu
PT/ Neutro: fio azul
DE/ Neutralkabel: blau
NL/ Nul: blauwe draad
PL/ Zero: przewód niebieski
RO/ Nul: fir albastru
GR/ Ουδέτερο: μπλε καλώδιο

(L)
L = Phase, fil marron
GB/ Live: brown wire
ES/ Fase: cable marrón
IT/ Fase: filo marrone
PT/ Fase: fio castanho
DE/ Phasenkabel: braun
NL/ Fase: bruine draad
PL/ Faza: przewód brązowy
RO/ Fază: fir maro
GR/ Φάση: καφέ καλώδιο

Matériel de Classe II, dispensé de raccord à la terre
GB/ Class II equipment without ground connection
ES/ Material de clase II exento de conexión a tierra
IT/ Apparecchio di Classe II esente da messa a terra
PT/ Equipamento de Classe II sem necessidade de ligação à terra
DE/ Gerät der Schutzklasse II ohne Schutzleiter
NL/ Materieel van Klasse II zonder aardaansluiting
PL/ Wyposażenie klasy II bez podłączenia do uziemienia
RO/ Material de clasă II fără legare la pământ
GR/ Υλικό κατηγορίας II, εξαιρούμενο γείωσης

CE
Conforme aux normes européennes
GB/ Certified in accordance with European standards
ES/ Certificado conforme con las normas europeas
IT/ Certificato conforme alle norme europee
PT/ Certificado em conformidade com as normas europeias
DE/ Nach europäischen Normen zertifiziert
NL/ Gecertificeerd volgens de Europese normen
PL/ Certyfikat zgodności z normami europejskimi
RO/ Certificat conform standardelor europene
GR/ Πιστοποιημένο σύμφωνα με τα ευρωπαϊκά πρότυπα