

tibelec

Lunda

Ref. 50100210/M1-B08S-500

VIM: 32488_25W08-V1

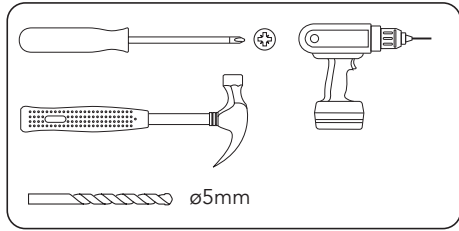
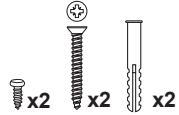
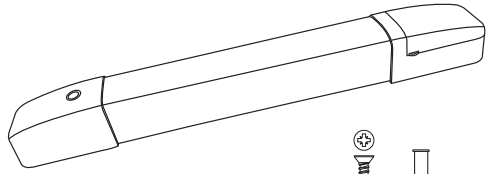

FR/ Ce produit contient une source lumineuse de classe d'efficacité énergétique F
GB/ This product contains a light source of energy efficiency class F
ES/ Este producto contiene una fuente luminosa de clase de eficiencia energética F
IT/ Questo prodotto contiene una sorgente luminosa di classe di efficienza energetica F
PT/ Este produto contém uma fonte de luz de classe energética F
DE/ Dieses Produkt enthält eine Lichtquelle der Energieeffizienzklasse F
NL/ Dit product bevat een lichtbron met een energie-efficiëntieklasse F
PL/ Ten produkt zawiera źródło światła o klasie efektywności energetycznej F
RO/ În acest produs este integrată o sursă luminoasă încadrată într-o clasă de eficiență energetică F
GR/ Αυτό το προϊόν περιλαμβάνει μια φωτεινή πηγή ενεργειακής κλάσης F

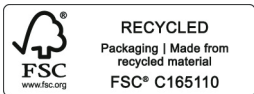

1

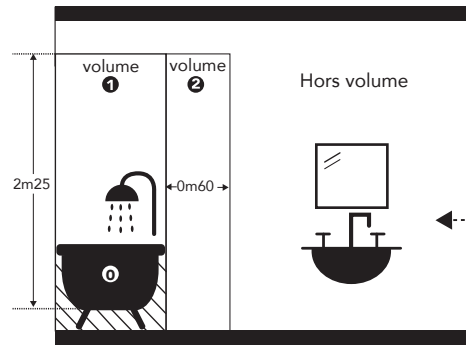

FR/ Pose hors volume
GB/ Excluding volume
ES/ Fuera de volumen
IT/ Fuori volume
PT/ Sem volume
DE/ Außer Volumen
NL/ Buiten volume
PL/ Montaż poza strefą ograniczeń w łazience
RO/ Cu excepția volumului
GR/ Εκτός όγκου

2

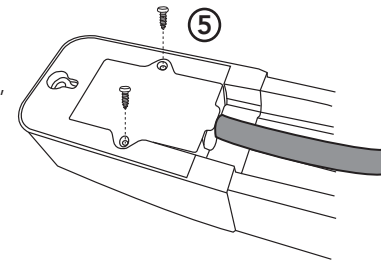
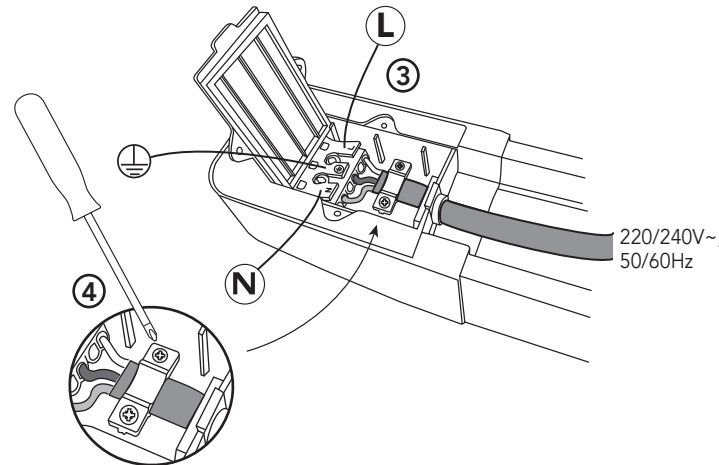
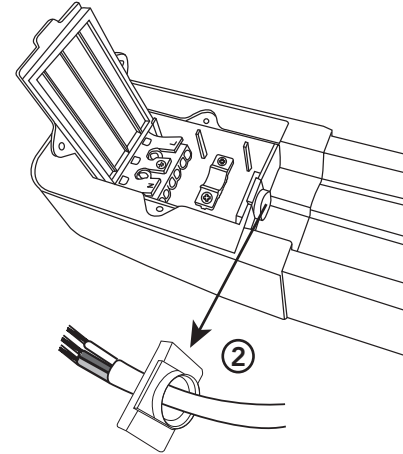
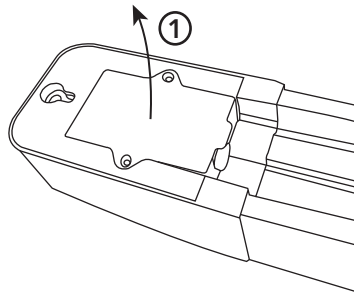
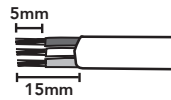
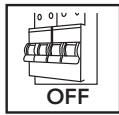

N **FR/** Neutre : fil bleu
GB/ Neutral: blue wire
ES/ Neutro: cable azul
IT/ Neutro: filo blu
PT/ Neutro: fio azul
DE/ Neutralkabel: blau
NL/ Nul: blauwe draad
PL/ Zero: przewód niebieski
RO/ Nul: fir albastru
GR/ Ουδέτερο: μπλε καλώδιο

L **FR/** Phase : fil marron
GB/ Live: brown wire
ES/ Fase: cable marrón
IT/ Fase: filo marrone
PT/ Fase: fio castanho
DE/ Phasenkel: braun
NL/ Fase: bruine draad
PL/ Faza: przewód brązowy
RO/ Fază: fir maro
GR/ Φάση: καφέ καλώδιο

⊕ **FR/** Terre, fil vert/jaune
GB/ Earth: green/yellow wire
ES/ Tierra: cable verde/amarillo
IT/ Terra: filo giallo/verde
PT/ Terra: fio verde/amarelo
DE/ Erdungskabel: grün/gelb
NL/ Aarde: groene/gele draad
PL/ Uziemienie: przewód zielono-żółty
RO/ Împământare: fir verde/galben
GR/ Γείωση: πράσινο/κίτρινο καλώδιο



FR/ Veillez à connecter la borne de terre afin de garantir une installation correcte et une utilisation de la prise en toute sécurité
GB/ Make sure to connect the earth terminal to ensure proper installation and safe socket usage
ES/ Asegúrese de conectar el terminal de tierra para garantizar una instalación correcta y un uso seguro de la toma
IT/ Assicurarsi di collegare il terminale di terra per garantire un'installazione corretta e un uso sicuro della presa
PT/ Certifique-se de ligar o terminal de terra para garantir uma instalação correta e o uso seguro da tomada
DE/ Stellen Sie sicher, dass der Erdungsanschluss verbunden ist, um eine korrekte Installation und sichere Nutzung der Steckdose zu gewährleisten
NL/ Zorg ervoor dat de aardaansluiting is verbonden om een correcte installatie en veilig gebruik van het stopcontact te garanderen
PL/ Upewnij się, że zacisk uziemienia jest podłączony, aby zapewnić prawidłową instalację i bezpieczne użytkowanie gniazdka
RO/ Asigurați-vă că borna de împământare este conectată pentru o instalare corectă și o utilizare sigură a prizei
GR/ Βεβαιωθείτε ότι ο ακροδέκτης γείωσης είναι συνδεδεμένος ώστε να διασφαλίζεται η σωστή εγκατάσταση και η ασφαλής χρήση της πρίζας

FR/ LED intégrée non remplaçable
GB/ Integrated, non-replaceable LED
ES/ LED integrado no sustituible
IT/ LED integrato non sostituibile
PT/ LED integrado não substituível
DE/ Integrierte LED kann nicht ausgetauscht werden
NL/ Niet-ervangbare geïntegreerde LED
PL/ Zintegrowana dioda LED niewymienna
RO/ LED integrat care nu poate fi înlocuit
GR/ Ενσωματωμένο LED χωρίς δυνατότητα αντικατάστασης

3

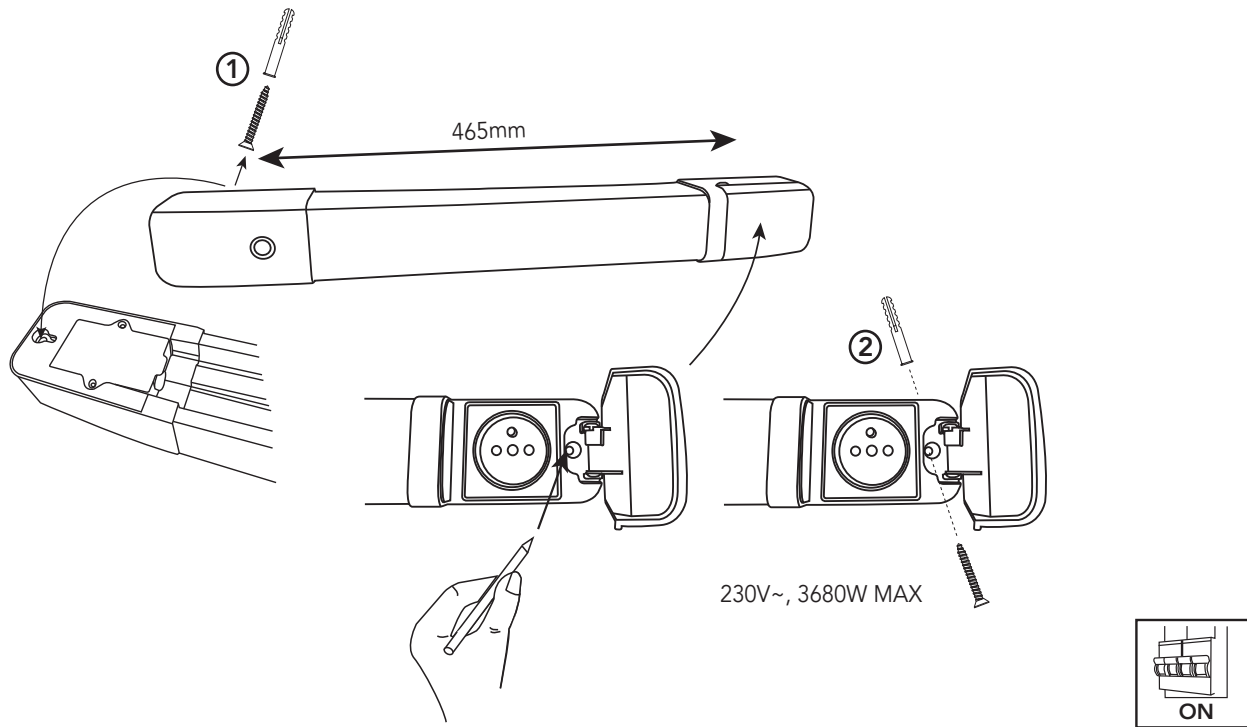

4

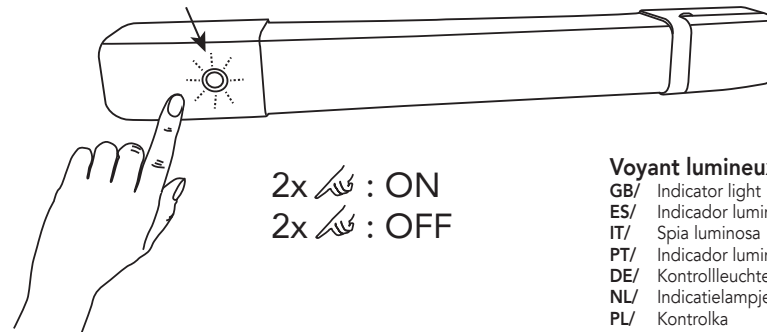
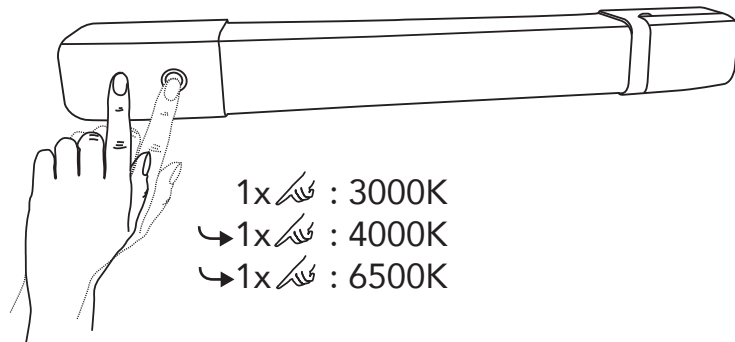
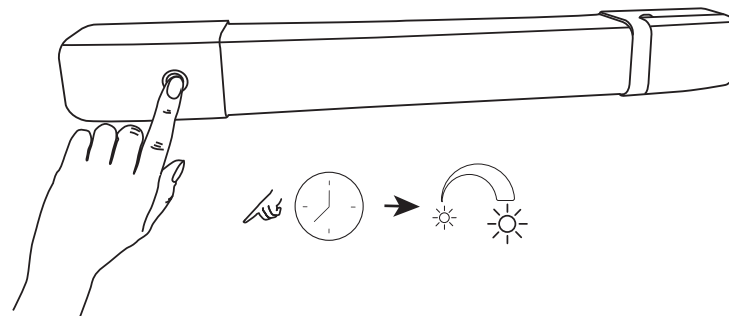
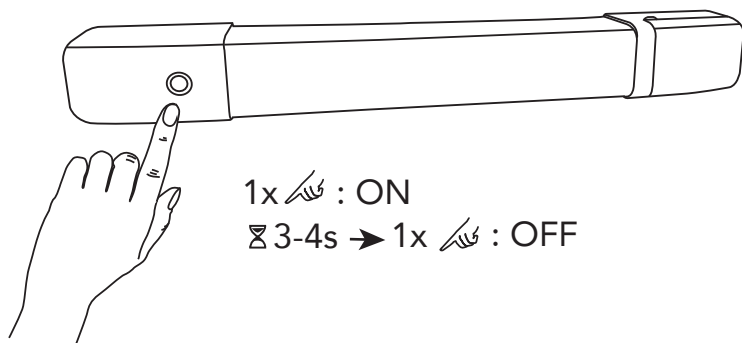

- Voyant lumineux**
 GB/ Indicator light
 ES/ Indicador luminoso
 IT/ Spia luminosa
 PT/ Indicador luminoso
 DE/ Kontrollleuchte
 NL/ Indicatielampje
 PL/ Kontrolka
 RO/ Indicator luminos
 GR/ ενδεικτική λυχνία